

Produktinformation RA 602

stationäre Absauganlagen für Stäube

- » Absauganlage geeignet für den Dauerbetrieb durch effiziente Filterabreinigung
- » Filtereinheiten abkoppelbar, dadurch volle Leistung kurzzeitig auf einem Filterturm
- » 2 x 100 Liter Sammelbehälter, ausfahrbar
- » wartungsfreier Seitenkanalverdichter für den Mehrschichtbetrieb geeignet

Merkmale



Taschenfilter mit elektrischem Rüttler



Absolutfilterelement für Feinststäube (Filterklasse „H“)



Ultraschall-Distanzsensor zur Füllstandsüberwachung

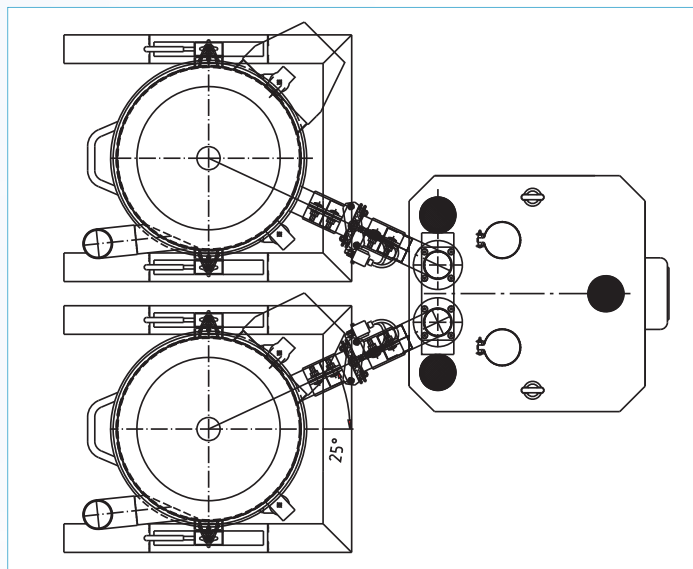

RA 602

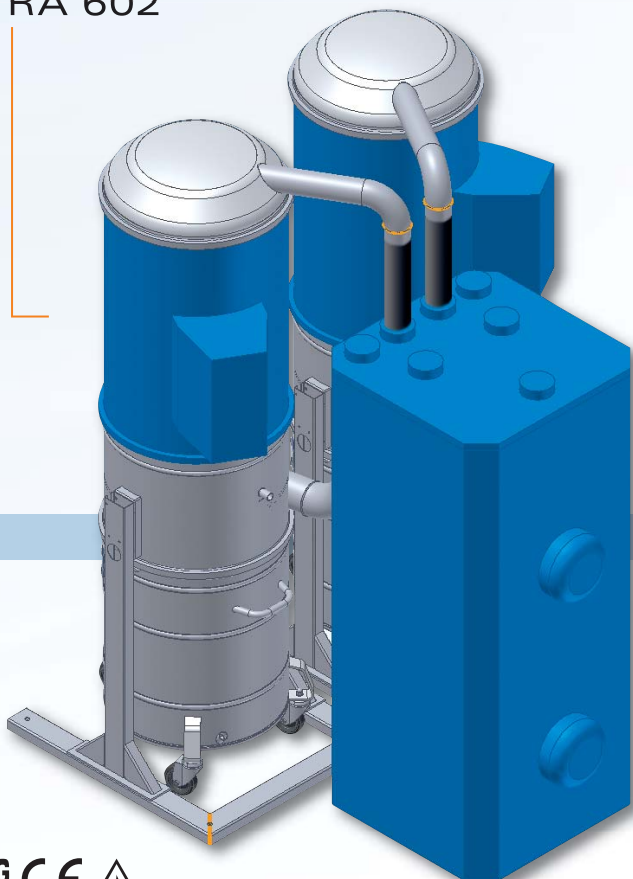

Zentrale Absauganlage mit wechselseitiger Filterabreinigung für das Absaugen im Mehrschichtbetrieb

Zum Absaugen von Prozessstäuben jeglicher Art, Verknüpfung mit Ringler-Rohrleitungssystemen und mit Bearbeitungsmaschinen.

Technische Daten der Serie RA 602

Saugertyp	RA 602 D 5,5	RA 602 D2x5,5
Leistung [kW]	5,5	11,0
Spannung [V]	400	400
Unterdruck max. [kPa]	26	26
Luftfördermenge max. [Nm ³ /h]	520	1.040
Schallpegel dB [A]	70	74
Abmessungen [mm]	1.692 x 1.448 x 2.012	1.692 x 1.448 x 2.012
Volumen Sammelbehälter [l] (max.)	200	200
Gewicht [kg]	385	498
Artikel-Nummer	990 0383	990 0384

