

Produktinformation RI 332 **mobile entstauber mit mitteldruckventilator**

- » Geräte ausgestattet mit Mitteldruck-Radialgebläse
- » größere Luftvolumina bei geringerem Unterdruck
- » geeignet für Staub und Späne, trocken
- » Einsatz bei größerem Luftbedarf
- » bei Bedarf auch Nassabsaugung möglich

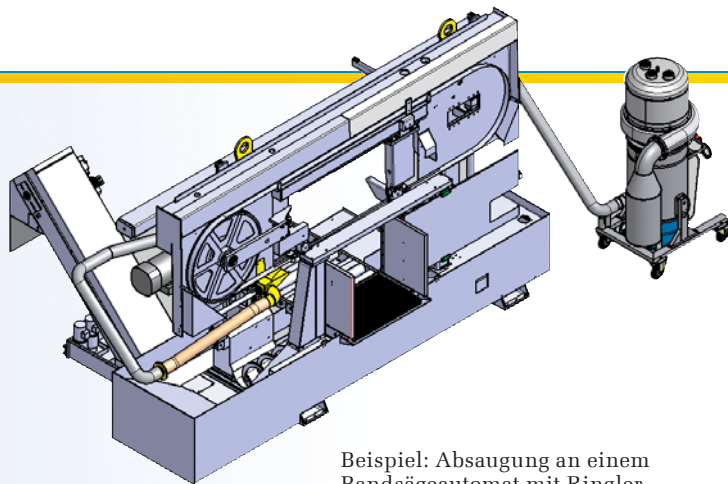

Beispiel: Absaugung an einem Bandsägeautomat mit Ringler Rohrsystem und Erfassungsdüse

Merkmale



Optional:
Entleerung mit
Kranbügel



Optional:
Kippentleerung mit
Gestell



Sammelbehälter-
Entriegelung



Sammelbehälter
100l ausfahrbar



Hochwertiger Ta-
schenfilter ermögli-
cht das Saugen von
Feinststäuben



Rüttlerhebel für
effektive Filterrei-
nigung

RI 332



Entstauber für das kontinuierliche Absaugen großer Staubmengen an Bearbeitungsmaschinen

Einsatz direkt an Bearbeitungsmaschinen, geeignet zum Absaugen von brennbaren Stäuben in Zone 22, gesundheitsgefährlichen Stäuben und krebserregenden Gefahrstoffen, inkl. Steuerung, Taschenfilter, 100l-Sammelbehälter, ausfahrbar.

Technische Daten der Serie RI 332

Saugertyp	RI 332 D2,2 R
Leistung [kW]	2,2
Spannung [V]	400
Unterdruck max. [kPa]	5,1
Luftfördermenge max. [Nm ³ /h]	900
Schallpegel dB [A]	72
Abmessungen [mm]	910 x 760 x 2.215
Volumen Sammelbehälter [l] (max.)	100
Gewicht [kg]	202
Artikel-Nummer	990 1065